

Vista da destra
Scala: 1:20

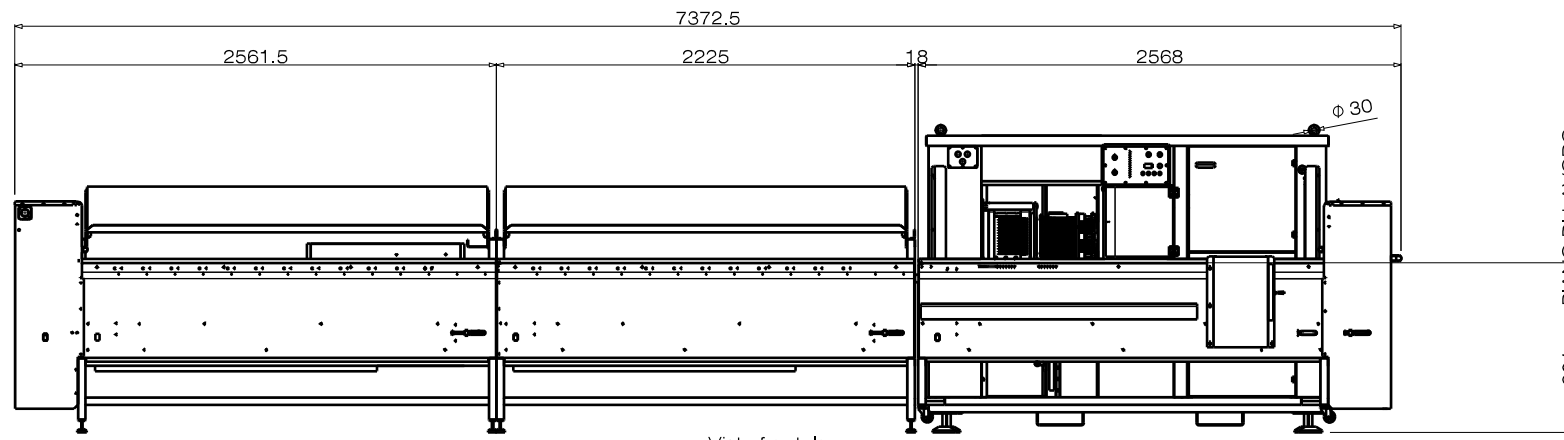

Vista frontale
Scala: 1:20

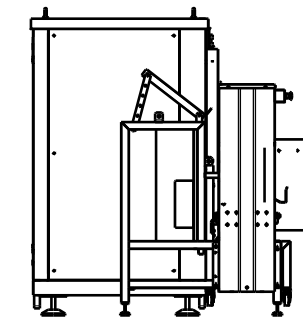

Vista da sinistra
Scala: 1:20

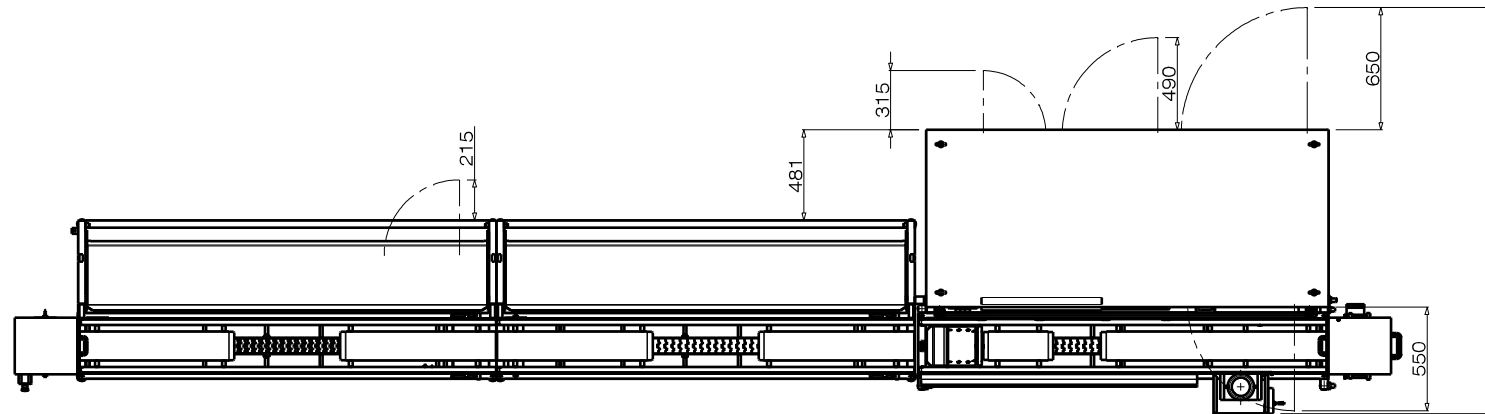

Vista dall'alto
Scala: 1:20

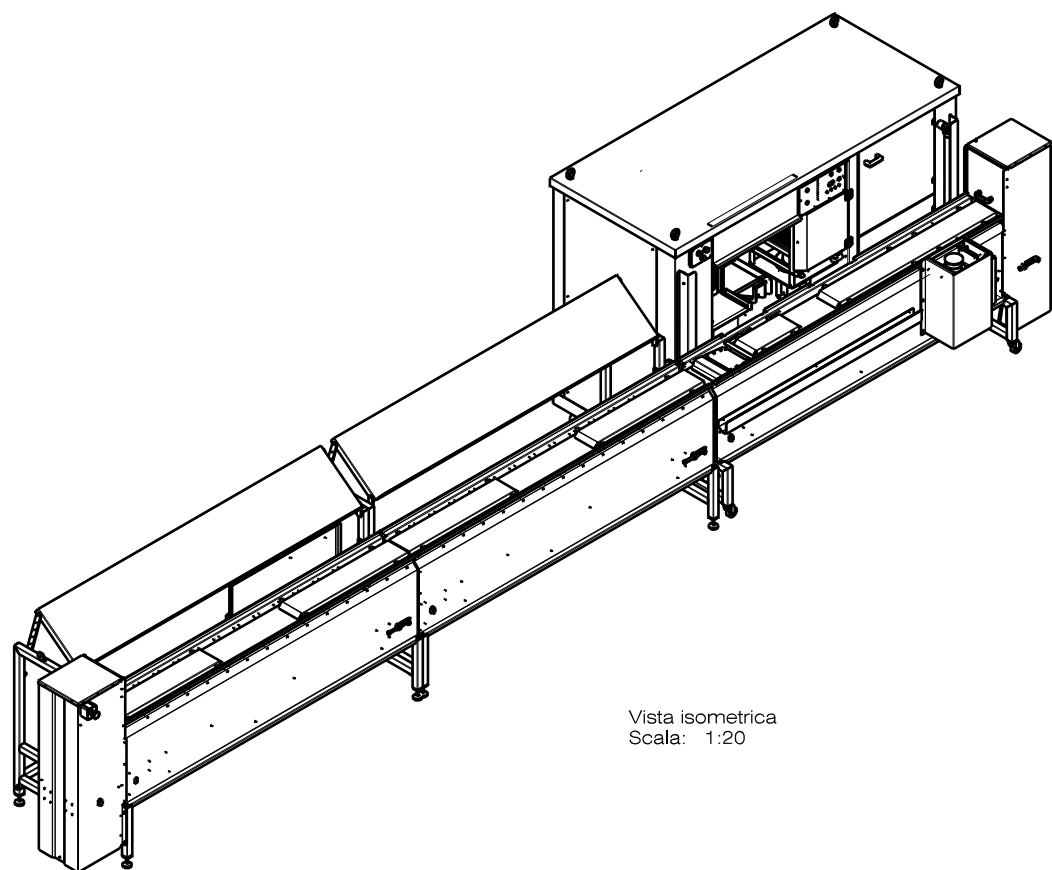

Vista isometrica
Scala: 1:20

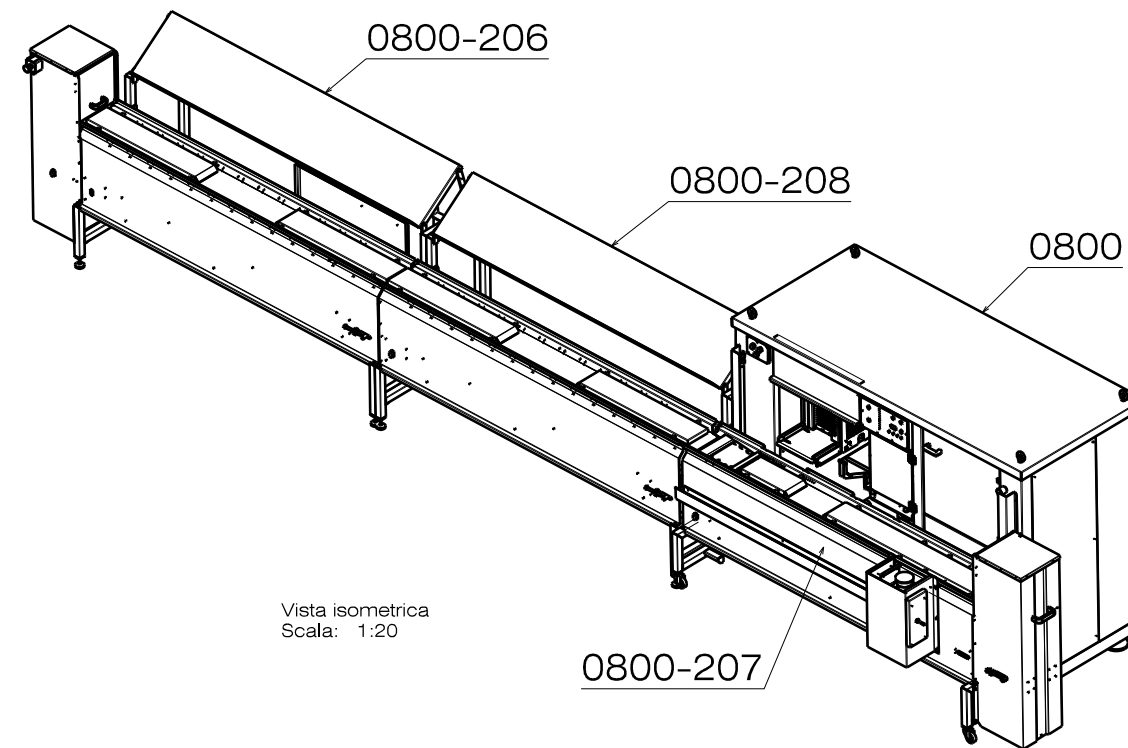

Vista isometrica
Scala: 1:20

		ELIMINARE LE BAVERCOMPERE GLI SPIGOLI VIVI TOLLERANZA GENERALE ±0.1 SPIGOLI NON QUOTATI 0.3x45°	
FOOD PROCESSING EQUIPMENT <small>VN of Food Processing Equipment Via Piaggio, 101 - 41013 - Rubiera (MO) Tel. 059/431111 - Fax 059/431112 www.vnfood.com - email info@vnfood.com</small>		Descrizione IMPIANTO SPIEDINI CON UNA MACCHINA E DUE MODULI DI CARICO CON RICICCOLO Assieme XXX	
Materiale	Commissa	N° disegno	N° Assieme
XXX	XXX	0821	0821
N° pezzi per macchina	Gruppi di assembramento	Disegnato	Data
XXX	10 10 30 100 300 1000 3000	MZ	12/12/07
Tolleranze	Scala	Formato	Peso (kg)
XXX	1:1	A1	XX
<small>A termini di legge ci riserviamo la proprietà esclusiva di questo disegno e vietiamo tassativamente di riprodurlo o comunicarlo a terzi senza nostra autorizzazione.</small>			
REVISIONI			
A	XXX		
B	XXX		
C	XXX		
D	XXX		
E	XXX		